

گومه‌زه‌کانی گۆرستانی شیخ شیروان (تویژینه‌وه‌به‌کی مه‌یدانی شیکاریه)

م.ی. جه‌نگی زرار کورده

به‌شی شوپنه‌وار، کۆلیژی ئاداب، زانکۆی سه‌لاحه‌دین، هه‌ولیر، هه‌ریمی کوردستان، عیراق.

jange.khudhur@su.edu.krd

پوخته

گۆرستانی شیخ شیروان ده‌که‌وێته سنوری گوندی شیخ شیروان که سه‌ر به ناحیه‌نی شه‌مامکه، به ئاراسته‌ی باشوری رۆژئاوای شاری هه‌ولیر به دووری نزیکه‌ی (۳۲ کم). یه‌کیک له گۆرسیانه به‌ناوبانگ و دیرینه‌کانی ئه‌و شاره. هه‌لبه‌ته تا ئیستا هیچ تویژینه‌وه‌به‌کی ئه‌کادیمی و کنه‌وپشکینییک سه‌بارهت به گومه‌زه شوپنه‌واره‌کانی ئه‌و گۆرستانه ئه‌نجام نه‌دراوه و به‌دروستی نازانداریت سه‌ره‌تای دروستبوونی ئه‌و گۆرستانه بۆ چ سه‌رده‌مانیک ده‌گه‌رپه‌ته‌وه، سه‌باری ئه‌وه‌ش له هیچ سه‌رچاوه‌یه‌کیش ئاماژه بۆ ئه‌و مه‌به‌سته نه‌کراوه، به‌لام ئه‌وه‌ی هه‌یه له‌سه‌ر رووی به‌شی ژوووه‌ی دیواری گومه‌زی (ده‌رویش عبدالله ئه‌نده‌لوسی) میژووی (۱۱۱۴/ک/۱۶۹۴ز) تۆمار کراوه، تا ئیستا هیچ نووسینیکی کۆنتر له‌و میژوووه نه‌دۆزراوه‌ته‌وه.

له‌م تویژینه‌وه‌یه هه‌ول‌دراوه به‌شیوه‌یه‌کی زانسی تیشک بخریته سه‌ر گومه‌زه‌کانی ئه‌و گۆرستانه که نزیکه‌ی له‌حه‌وت گومه‌ز پیکهاتوون (یه‌کیک له‌و گومه‌زانه میژووی دروستکردنه‌که‌ی تازه‌یه، واتا به شوپنه‌وار هه‌ژمار ناکریت) و له شیوه‌وه قه‌باره‌وه تاراده‌یه‌ک له‌کتر جیاوازن، هه‌ر بۆیه‌ش ئه‌م گۆرستانه به گۆرستانی حه‌وت گومه‌زیش ناو ده‌بردریت.

به‌شیک له گومه‌زه‌کان کاری نۆژه‌نکردنه‌وه‌یان بۆ کراوه، به‌لام له‌لایهن که‌سانی پسپۆر ئه‌نجام نه‌دراوه، به‌لکو گوندنشینانی شیخ شیروان خۆیان به‌م کاره هه‌لساون، به‌شیوه‌یه‌ک که کاریگه‌ری نه‌رینی کردۆته سه‌ر په‌سه‌نایه‌تی شوپنه‌وه‌ره‌کانی ئه‌و گۆرستانه.

زانباریه‌کانی تویژینه‌وه

به‌رواری تویژینه‌وه:

وه‌رگرتن: ۲۰۲۴/۲/۲۵

په‌سه‌ندکردن: ۲۰۲۴/۴/۴

بلاو کردنه‌وه: پایز ۲۰۲۴

وو‌شه سه‌ره‌کیه‌کان

*dome, cemetery,
Sheikh Sherwan
Village, architectural
elements, grave.*

Doi:

10.25212/lfu.qzj.9.3.25

بۆیه خالی سه‌ره‌کی له‌م تووژینه‌وه مه‌یدانه‌دا که جه‌ختی له‌سه‌ر کراوه‌ته‌وه بریتیه له شپوه و پلانی گومه‌زه‌کانی ئه‌و گۆرستانه‌یه، وه‌شیکاری په‌گه‌زی بیناسازی بۆ گومه‌زه شوینه‌واره‌کانیان کراوه، ئه‌گه‌رچی ئه‌و گومه‌زانه به‌شپوهیه‌کی گشتی له‌ پووی زه‌خره‌فه‌وه هه‌ژارن، به‌لام شیکاری بۆ ئه‌و بره‌ زه‌خره‌فانه‌ش له‌یاد نه‌کراوه که له‌ گومه‌زه‌کان دروستکراون، جا چ زه‌خره‌فه‌ی پووه‌کی، هه‌نده‌سی یان زه‌خره‌فه‌ی نووسین بێت. ئه‌و جوړه‌که‌ره‌ستانه‌ی که له‌ گومه‌زه‌کان به‌کارهاتوون بریتین له‌ خشتی سوره‌وه‌کراو به‌ شپوه و قه‌باره‌ی جیاواز، له‌گه‌ل گه‌چ که بۆ داپۆشینی پووی دهره‌وه و ناوه‌وه‌ی گومه‌زه‌کان به‌کارهاتوون.

پیشه‌کی

گۆرستان و مه‌زارگه‌کانی جیهان له‌گشت شارستانیه‌ته‌کانی رابردووی مرۆفایه‌تی، هه‌میشه له‌ژیر سیبه‌ری بیروباوه‌ری ئاینی و به‌فۆرم و نه‌خشه‌ی جیاواز له‌گه‌شه‌سندن به‌رده‌وام بوونه، به‌شپوهیه‌ک که ئایین به‌کپۆک و هه‌ردوو لایه‌نی ته‌لارسازی و میژوویش له‌خاله‌ گرنه‌گه‌کانی گۆرستانه‌کان هه‌ژمارده‌کرین، بێگومان هه‌ر له‌ دیرینه‌وه شوینی پشوودانی کۆتایی مردوو‌ه‌کان خه‌یالی خه‌لکی به‌لای خۆیدا راکێشاهه و گه‌لێک چیرۆکی سه‌رنج راکێشی له‌ناخیدا هه‌لگرتووه، بۆیه له‌زۆربه‌ی کولتوو‌ره‌کاندا مه‌زارگه و گۆرستانه‌کان وه‌ک شوینیکی پیرۆز سه‌یر ده‌کرین که پۆحی مردوو‌ه‌کانیان تیایدا نیشته‌جییه، به‌جوړیک که خیزانه‌کان به‌ به‌رده‌وامی سه‌ردانیان ده‌کن بۆ ریزگرتن و له‌یادنه‌کردنیان، بۆ نمونه له‌ شارستانیه‌تی میژوپۆتامیا هه‌ر له‌سه‌ره‌تاوه باوه‌ریان به‌ بوونی ژیانیکی تر هه‌بووه له‌ دوا‌ی مردنی مرۆف (نائل، 1986، 275)، ئه‌مه‌ش وای لیکردوون مردوو‌ه‌کانیان بخه‌نه ناو گۆری تایبه‌ته‌وه بۆ ئه‌وه‌ی جه‌سته‌یان بپارێزن، پاشان شتومه‌کی گونجاویان له‌گه‌ل مردوو‌ه‌کانیان داناوه که پێوه‌ست بوون بۆ ژبانی دوا‌ی مردن، به‌تایبه‌تی ده‌فره‌کانی خواردن و خواردنه‌وه. (جورج، 1986،

497). بهلام ئاینی ئیسلام ههروهک چۆن له بیروباوهر و داب و نهریت و تپروانین بۆ ههموو بوارهکانی ژیان له ئاین و بیرو باوهرهکانی تر جیاواز بووه، بهههمان شیوهش له ناشتن و بهخاک سپاردنی مردوهکانیش جیاوازی ههبووه، ئهویش به مهپاسیمی تایبتهت و شیوازی ههلهکهندنی قهبرهکان و پاراستنیان و دانانی ریز و شکۆمهندی بۆ مردوهکان و شیوازی ناشتنیان، که بپگومان له ئاکاره بهرزهکانی ئهوانینه داندراوه، بۆیه گۆرستانهکانی سهردهمی شارستانیهتی ئیسلامی تهواو جیاواز بوون له گهڵ گۆرستانهکانی پيش هاتنی ئیسلام. (الداودي، ۲۰۱۷، ۷۶۱)

بۆیه گۆرستان له زانستی شوینه واریدا به هایهکی بيشوماری ههیه، وه دهتوانین بلین مهزارگهکان رۆلێکی شکۆمهندانه دهگپرن له پاراستنی شوینه واره میژووویهکان و ناساندنی میراتی کلتووری تهتهوه جیاوازهکان، به شیوهیهک که ههر له چوارچیهی مهزارگهکان جگه له گومهز و هونهری بیناسازی زۆرجار نووسین و هیما و نهخش و زهخرهفهی ئالۆزشیان تیدا به جهسته کراوه، ئه مهش وهک تپروانینیکی دروست له سهر بیروباوهر و داب و نهریتی شارستانیهتهکانی رابردووی مرۆقهکان بيشکەش به نهوهکانی داهاتوویان کراوه بۆ ئاشنا بوون به کلتووهره جیاوازهکان.

پیناسی گومهز (قوبه)، مهزارگه (گلکۆ):

گومهز (قوبه)

یهکیکه له وهرهگهزه بیناسازیه تایبتهتیانهی که به درێژایی سهدهکان بۆ داپۆشینی بنمیچی زۆریک له کۆشک و بالهخانه و مهزارگهکان به کارهاتوووه، له سادهترین شیوهی خۆیدا له شیوهکانی (نیوهگۆیی، پیازی، مخروتی، تیژ) دا دهردهکهوێت که له بهشی ناوهوهی چال بۆتهوه و له بهشی دهرهوهشی دهرپهریوه، ههلهگری سهرهکی گومهزهکانیش بریتین له ستوون و دیوارهکان، وه به شیوهیهکی گشتی له کهرستهی جیاواز دروست دهکریت، سهبارتهت به سهرهتای دهرکهوتنیشی به و پێیهی له میژوپۆتامیا و رۆژههلاتی نزیکهوه سهرچاوهی گرتوووه، بۆیه دهتوانین بلیین که لانکهی سهرهتایی گومهزهکان بۆ شارستانیهتی میژوپۆتامیا دهگهڕیتهوه، دواتر له هونهری تهلارسازی سهردهمهکانی رۆمانی (پ. ۲۷-ز. ۴۷۶ز) و بیزهنتین (۳۹۵-۱۴۵۳ز) و ساسانیش (۲۲۴-۶۵۱ز) ناسراو بووه و له

باله خانه کانیاندا به کاریان هیناوه، وه له شارستانییه تی ئیسلامیشدا گومه ز له ته لارسازی پیگه یه کی بهرچاوی هه بووه، به تاییه تی له سه رده می ئومه وی (132-41 ك / 662-750 ز)، عه باسیه کان (132-1258-750/ك 1258-750 ز)، دواتر له سه رده می عوسمانیه کان (1299-1923 ز) ده گاته لووتکه، وه کۆنترین نمونه ی گومه زی سه رده می ئیسلامی بریتیه له گومه زی صخره (القبة الصخرة). (الحداد، 1998، 109) گومه زه کان له شارستانییه تی ئیسلامی به ته نها وه ک ره گه زیکی بیناسازی و چاره سه ریکی ژینگه یی و که شوه وه سه یر نه ده کرا، جیا له و ئه رکانه ی، ره هه ندیکی روحی و ده روونیشی هه بووه، که زۆرجار وه ک بۆشاییه ک سه یر ده کرا که هیما ی ئاسمانی ده گه یاند و په یوه ندی ئاسمان به زه وی نیشان ده دا. (الجبلاوي، 2021، 402)

مه زارگه، گلکۆ

له زاراوه ی بیناسازی و شوپنه وارناسیدا، مه زارگه ئه و ژووره یه که گۆرپیک یان قه بریک (کیلی گۆرپیک) ی تیدایه که له به شی سه ره وه یدا به گومه زی ک داپۆشراوه. (الحداد، 1993، 14) بیگومان زۆربه ی کات دروست کردنی مه زارگه و گلکۆ و گومه زی سه ر قه بره کان له شارستانییه تی ئیسلامی، له سه ر گۆر یان شوپنی عیبادت و مانه وه ی که سیکی خاوه ن پیگه ی ئایینی یان دونیایی دروست ده کرا بۆ یادکردنه وه ی ئه و که سه له ناو کۆمه لگای ئیسلامی و پاراستن و مانه وه ی شوپنه واره کانی، به شیوه یه کی گشتی ئه م مه زارگانه له پوانگه ی بیناسازییه وه به سه ر دوو به شدا دابه ش ده بن: یه که میان ساده، که پیکه اتووه له یه ک ژووری شیوه (چوارگۆشه، لاکبشه یان فره گۆشه) داپۆشینی به گومه زی ک، به بی ئه وه ی هیچ یه که یه کی تری بیناسازی له خو بگری، دووه میشیان، به شی ک له مه زارگان هاوپیچ له گه ل یاخوت له ته ک یه که یه کی تری بیناسازی ئایینی (مزگه وت، قوتابخانه، ته کیه و خانه قا، هتد). دروست ده کران. (روسية، 2003، 85)

گرینگی تویژینه وه که:

بیگوومان تانیستا هیچ نمونه یه کی شوینه واری گومه زی سهر گۆرستانه کانمان له بهرده ستدا نیه که میژوووه که ی بگه پیتته وه بۆ سهره تای هاتنی ئاینی ئیسلام، به تایبه تی له سهرده مه کانی پیغه مبه ر (د.خ)، (1-11/ک11-122/2632ز) خه لیفه کانی راشیدین (11-11/ک632-611ز) و دهوله تی ئه مه وی، ئه مه ش له به ر ئه وه ی که پیغه مبه رمان (د.خ) له چه ند شوینیکیک ئاماژه ی بۆ ئه وه کردوو ه که نابن بینا و ته لار له سه ر گۆره کان دروست بکرین (أبي الهياج الأسيدي قال: قال لي علي بن أبي طالب رضي الله عنه ألا أبعثك على ما بعثني عليه رسول الله صلى الله عليه وسلم: ألا أدع تمثالا إلا طمسته ولا قبراً مشرفاً إلا سويته. رواه مسلم) (النيسابوري، 1423 هـ، 667)، بۆیه گۆمه زی سهر گۆره کان له و سهرده مانه ی ئاماژه مان پیدان، هیچ کاریگه ریه کی ئه ری نی نه بووه له سه ر به ره و پيش بردن و گه شه کردنی ره وتی بیناسازی له شارستانیه تی ئیسلامی دا.

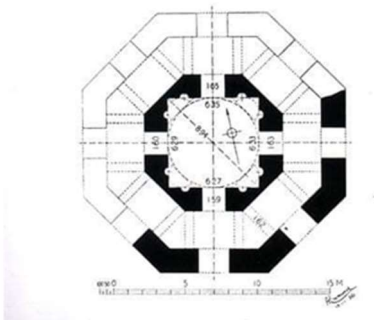
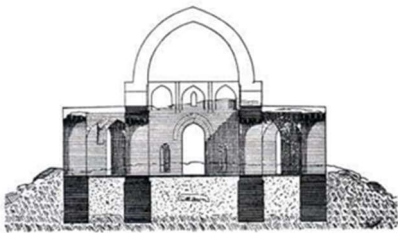

نه خشه ی گومه زی خاچی (قبة الصليبية) له سامه را

به لām له سه رده مه کانی دواتر به تایبه تی له سه ردومی عه باسیه کان به که م نمونه ی گومه زی سهر گۆرمان بۆ ماوه ته وه، که ئه ویش قوبه ی سه لیبه له شاری سامه را، به کۆنترین قوبه ی سهر مه زارگه به که داده ندریت که تا ئیستا ناسیومانه له شارستانیه تی ئیسلامی (فتیحه، 2007، 8). ئه م قوبه جیگه یه کی گرنگ و تایبه تی داگیر کردوو ه، نه که ته نها له نیو شوینه واره کانی بیناسازی له عیراقد، به لکو له نیو ته وای شوینه واره کانی جیهانی ئیسلامی. ئه مه ش له وه سه رچاوه ی گرتوو ه که ئه و گومه زه به کۆنترین شوینه واری سهر گۆرستانه کان داده ندریت که تا وه کو ئیستا ما پیتته وه، و شیواز و نه خشه سازیه که ی ته و او نو ی بوو بۆ ئه وکات.

گومه‌زی صلیبیه له سامه‌را که له سالی (۲۴۵ ک/۸۶۲ ز) له‌سه‌ر گۆری خه‌لیفه‌ی عه‌باسی ئەلمونتسیر بیلا (۳۵۰-۳۶۶ ک/۹۶۱-۹۷۶ ز) دروستکراوه (کرام، ؟، ۵۹). بینایه‌کی هه‌شتگۆشه‌یه که له ناوه‌پاستیدا ژووړیکی شیوه‌ چوارگۆشه‌یی هه‌یه که شوینی ناشتنی ته‌رمه‌کانه، له‌به‌شی سه‌ره‌وه‌شدا گومه‌زیک هه‌یه که مه‌زاره‌که‌ی داپۆشیوه. (الشافعی، ۲۰۱۸، ۴۱۵)

پیکهاته‌ی توژیینه‌وه‌که:

ناوه‌پۆکی ئەم توژیینه‌وه‌ی پیکهاته‌وه‌ی له‌پیشه‌کی و ده‌ستپیک، که تیایدا پیناساندنیک‌کی سه‌ره‌تایی کراوه‌ ده‌رباره‌ی گومه‌ز و مه‌زارگه‌ له‌هونه‌ری بیناسازی و شارستانییه‌تی ئیسلامی، دواتر به‌شیوه‌یه‌کی پوخت باسی گه‌شه‌سەندنی گومه‌ز و مه‌زارگه‌ کراوه‌ له‌ شارستانییه‌تی ئیسلامی، وه‌هه‌روه‌ها له‌ته‌وه‌ره‌کانی تردا تیشک خراوه‌ته‌ سه‌ر لایه‌نی میژوویی و شوینی جوگرافی گومه‌زه‌کانی گۆرستانی شیخ شیروان، وه‌ له‌کپۆکی لیکۆلینه‌وه‌که‌مان به‌ شیوه‌یه‌کی چر دیدو بۆچونمان خستۆته‌ سه‌ر پیکهاته‌ ونه‌خشه‌و یه‌که‌ بیناسازییه‌کانی گومه‌زه‌کان و هه‌ولمانداوه‌ به‌شیوه‌یه‌کی زانستانه‌ شیکردنه‌وه‌یان بۆ بکه‌ین.

رێبازی توژیینه‌وه‌:

له‌توژیینه‌وه‌که‌ به‌شیوه‌یه‌کی سه‌ره‌کی گرینگی دراوه‌ به‌لایه‌نی مه‌یدانی له‌پیناوه‌ وه‌رگرتنی زانیاری و یاداشتکردنی نه‌خشه‌و پیناوه‌کردنی یه‌که‌کانی بیناسازی گومه‌زه‌کان به‌شیوه‌یه‌کی دروست، بۆ ئەوه‌ی زیاتر تیکه‌ل بین له‌گه‌ل شوینه‌واری گومه‌زه‌کان خۆمان کاره‌کانی مه‌یدانی (پیناوه، وینه، نه‌خشه)مان ئەنجامداوه‌.

سه‌رچاوه‌کانی توژیینه‌وه‌که:

له‌به‌رئه‌وه‌ی تائیس‌تا هیچ لیکۆلینه‌وه‌یه‌کی زانستی له‌سه‌ر بابه‌تی توژیینه‌وه‌که‌مان ئەنجام نه‌دراوه‌ بۆیه‌ له‌رووی سه‌رچاوه‌وه‌ به‌شیوه‌یه‌کی سه‌ره‌کی پشتمان به‌ستوووه‌ به‌و کاره‌ مه‌یدانییه‌ی له‌سه‌ر گومه‌زه‌کان به‌شیوه‌یه‌کی کرداری ئەنجامان داوه‌، به‌لام بۆ شیکارکردنی ره‌گه‌زه‌کانی بیناسازی وه‌ک (ده‌وازه، ده‌لاقه، گومه‌ز) سه‌رچاوه‌ی گونجاوی ئەو بواره‌مان به‌کاره‌یناوه‌، جگه‌ له‌وه‌ش ئەو

زانباريانهش فه رامۆش نه كراون كه له نه نجامى شپكارى گومه زه كان و به راوردكارى له گه ل
گومه زه كانى ترى شارستانيه تى ئيسلامى به ده ستهاتوون.

كيشه و گرفتى تويزينه وه كه:

له كاتى نه نجامدانى تويزينه وه كه مان كيشه و گرفتى زور روبه رومان بويه وه، له وانه نه بوونى
سه رچاوه دهر باره ي نه و گورستانه، كه گرفتى سه ره كى تويزينه وه كه مان بوو، به لام نه و كيشه
سه ره كيه ي كه شايانى باس كردن بيت و زور نازار به خش بوو بۆ شوينه وارناسان، برى تيبوو له و
ده ستهكاريه نازانستيانه ي له كاتى چا كردنه وه ي گومه زه كان نه نجام دراون كه تاراده يه كى زور بۆته هوى
شپواندى سيما ره سه نه كه ي و كه م كردنه وه ي به ها شوينه واربه كه ي نه و گومه زانه، كه ره نكه نه گه ر
به شپويه يه كى زانستى ئه رشيف نه كر ين نه و له داها توو به ته وا وه تى تازه گه رى بۆ بكرى و به ها
شوينه واربه كه ي له ده ست بدات.

ته وه رى به كه م:

گه شه سه ندى گومه زى گورستان له بيناسازى ئيسلامى:

هه ره و ك پيشتر ئاماژه مان بۆ نه وه كرد كه له سه ره تاي هاتنى ئايينى ئيسلام، به تايبه تى له سه رده مى
پيغه مبه ر، خه ليفه كانى راشيدىن و نه مه و به كان) هيج نموونه يه كى گومه زى سه ر گوره كانمان بۆ
نه ما وه ته وه، بيگومان نه و يش له به ر چه ند هوكارىك بووه، ده توانين به شپويه يه كى پوخت ئاماژه يان بۆ
بكه ين، له سه ره تادا ده بيت نه وه بلين كه زينگه ي سياسى و كومه لايه تى ئابوورى نه و كات تارده يه ك
له بار نه بوو بۆ نه و شتانه ي كه له روانگه ي ئايينيه وه لاوه كين و سه ره كى نين، به لكو له و كات پيغه مبه ر
و ها وه لانى هه ميشه سه رقالى بلاو كردنه وه ي ئايين بوون و بيرو هوشيان لاي تيگه ياندىن و چه سپاندى
بنه ماكانى نه و ئايينه تازه يه بووه، و اتا جگه له چه سپاندى بنه ماكان ئايين نه پر ژاونه ته سه ر كاره كانى
تر، هوكارىكى تر په نكه پيوه ندى به عقیده و بيرو باوه ره وه هه بوو بيت، به تايبه تى له كومه لگاي عه ره بى
كه له سه ر په رستنى په يكه ر و دانانى هاوبه ش بۆ خودا راهاتبوون، ده بوايه هه رگيز هه نگاويك
نه هاويژن كه ببته رپخوشكه ر و نزىك بوونه وه له بيرو باوه رى كۆنيان. بۆيه به شپىك له زانايان له سه ر
نه و باوه رهن كه له روانگه ي ئايينه وه نادروسته، هه رچه نده له قورئانى پيرۆز راسه وخۆ ئاماژه ي به

نادروستی گومه زی سهر قه بر و گۆرستانه کان نه کراوه، به لام له هه ندیک له فهرمووده کانی پیغه مبه ر به کاریکی نادروست دانراوه.

ئه وه ی له سه ره وه باس مان کرد په نگه بۆ سه رده می پیغه مبه ر (د.خ) و خه لیفه کانی راشیدین گونجاو بیته، به لام بۆ سه رده می ئه مه وه یه کان له وانیه تاراده یه ک لۆژیکی نه بیته، له بهر ئه وه ی ده ولته ی ئه مه وه ی له سه رده م له لایه نی سیاسی و سه ربازی و ئابوو ریبه وه گه شه ی به چاوی به خۆیه وه بینیبوو، له لایه کی تریشه وه دوا ی دا کوتانی په گ و په شه ی یه کتا په رستی ترسی گه رانه وه بۆ په یکه ره رستی و دانانی هاوبه ش زۆر لاواز بوو، وه هه ره وه ها دروست نه کردنی گومه زه کانی سهر قه بره کان له سه رده می ئه مه وه یه کان، په نگه له بهر پا به ند بوونیشیان به ئاینه وه نه بوو بیته، چونکه خه لیفه کانی ئه مه وه ی له کۆشکه کانی تاییه ت به خۆیان ده ستیان بۆ زۆر کاری نه شیاو برده که له گه ل ئاینی ئیسلام نه ده گونجا وه ک رازانده وه ی به شی ناوه وه ی پوو ی دیواری کۆشکه کان به وینه ی ئافره تی پووت، به تاییه ت له سه ر دیواری گه رما وه کان، به لام ئه گه ر له گۆشه نیگایه کی تره وه سه یری ئه و با به ته بکه یین، له سه رچاوه میژوو یه کان باس له له وه کراوه که له گه ل کۆتایی هاتنی فه رمان په وایی ئه مه وه یه کان و هاتنی عه باسیه کان بۆ سه ر شانۆی ده سه لات، لایه نگران و ده سه لات دارانی عه باسیه کان ده ستیان کرد به ویران کردنی هه موو گۆر په کانی به رپرسان و خه لیفه کانی ئه مه وه یه کان و له گه ل ئاستی زه وی راستیان کرد تا وه کو به یه کجار شوینه واریان بسپرنه وه، هه ر بۆیه دواتر عه باسیه کانیش له سه ره تادا گۆری خه لیفه کانیان له ناو کۆشکه کان هه لده که ند، هه ره وه ک چون خه لیفه معتمصم له کۆشکی جه وسق خاقانی له سامه راء نیژدرا (نورثیدج، ۲۰۰۳، ۱۱۶)، وه خه لیفه وائق (۲۰۰-۲۳۲ هـ / ۸۱۶-۸۴۷ ز) له کۆشکی هارون (crezwll, 1979, 285) و خه لیفه متو کلیش (۲۳۲-۲۴۷/ک/۸۴۷-۸۶۱ ز) له کۆشکی جعفریه وه خه لیفه کانی مکتفی (۲۸۹-۲۹۵/ک/۹۰۲-۹۰۸ ز) و معتمض (۴۳۳-۴۶۱/ک/۱۰۴۲-۱۰۶۹ ز) له کۆشکی طاهری له به غدا نیژراون، یاخوت ئه گه ر له ده ره وه ی کۆشه که کانیش نیژرابان، هه لده ستان به لیدانی رپژه یه کی زۆر له قه بر، وه به نه ینی لاشه ی خه لیفه یان له یه کی که له و گۆرانه ده شارده وه له ترسی ئه وه ی نه وه ک وه کو خه له فه کانی ئه مه وه ی له لایه ن ناحه زه کانیانه وه گۆر په کانیان خاپور بکریین، هه ندیک جار رپژه ی قه بره ئاماده کراوه کان بۆ ئه و مه به سه تته ده گه یشته زیاتر له سه د گۆر. (الحداد، ۱۹۹۳، ۳۷)

تیشکیک له سه ر گوندی شیخ شیروان و گۆرستانه که ی

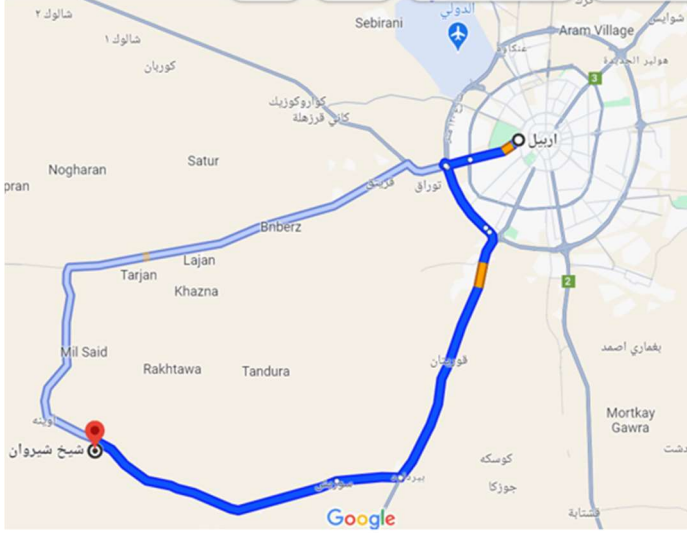

دووری گۆرستانی شیخ شیروان له شاری ههولیر

به یپی بۆچونی خه لکی گونده که سه باره ت به ناوی لادیکه یان که له چیه وه هاتوو، ده لپن له و گونده شیخیکه ی ناوداری لیبوو به ناوی شیخ شیروان یان شیخ شهروان، به جۆریک که خه لکی نه و ناوچه یه ریزیکه ی زۆریان لپگرتوو و دوا ی مردنی له بهر خۆشه ویستی یان بۆ نه و شیخه ناوی نه و گونده یان هه ر به ناوی

نه و شیخه وه ناوانه، یاخوت ناویستانه نه و ناوه سه پیندراوه به سه ر نه و گونده، وه ک بلیی نه و گونده به و شیخه ناسراو بی ت، به شیوه یه ک که پرسویا نه کام گوند، له وه لمدا ووتویا نه گونده که ی شیخ شیروان، به و جۆره نه و ناوه برآوه ته وه به سه ر نه و گونده.

دهرباره ی شوینی جوگرافی، نهوا ئه م گونده ده که وپته باشوری رۆژئاوای شاری ههولیز به دووری نزیکه ی (۳۲کم). له پرووی کارگیریه وه ئه و گونده ده که وپته سنووری ناحیه ی شه مامک (ناحیه ی شه مامک سه ره به ناوه ندی پارێزگای ههولیزه، نزیکه ی ۶۴ گوند ده که ونه سنوری ئه و ناحیه یه، وه ژماره ی دانشتوانه که شی به (۲۳۶۶۹۳) که س خه ملیندراوه، له به شی باشووری شیخ شیروان، گونده کانی (به رزه وار، حه سارۆکان، شۆریجه، مه لاقه ره و به رزاییه کانی زوورگه زراو) هیه، وه له به شی باکوور چیای قه ره چو و له رۆژه لاتیش گونده کانی (سیاو، هیله وه، عنلیاوه)، به لام له رۆژئاووه گوندی عه وینه هیه تا ده گاته زپی بچووک (غفور، ۲۰۱۵، ۵۹). شایانی باسه که ئه م گونده شوینیکی گرنگ و له باری هیه به بۆ کشتوکال کردن و ئاژه لاری، به جوړیک که خا که ی زۆر به بیته و سالانه بریکی زۆر له دانه ویله به ره هم دینیت.



گوندی شیخ شیروان، www.google.earth.com

له پرووی میژوو یه وه ئه و گونده له شوینیکی دیرین هه لکه وتوو، ههروهک باس ده کری له ده ور به ی ئه و گونده شارۆچکه یه ک یان گوندیکی شوینه واری زۆر گرنگ هه بووه به ناوی (شابان شاره، شه عبان شاره)، (عبدالله، ۲۰۰۹، ۴۱۰) وه دانشتوانه که ی جوله که نشین بوونه، به شیک له خه لکی به ته مه نی ناوچه که تا به ودوایه ش شوینه واری شابان شاره یان دیوو، وه ههروه ها له م گونده جوله که نشینه گۆرستانیکی تایبه ت به خۆیان هه بووه،

به لام ئیستا شوینه واری شارۆچکه و گۆرستانه که یان به ته وای دیار نه ماوه، ئه گه ر له داها توو تیمیکی شوینه واری رابپسرین به کنه و پشکنین له و ناوچه یه، رهنگه دهره نجامی باش ده ست بکه ویت له دۆزینه وه و ئاشکرا کردنی شوینه واره کانی ئه و شارۆچکه یه، به شیوه یه کی گشتی تا ئیستا میژوو ی

بنىاتنانى گوندى شىخ شىروان ديارى نه كراوه، ئەمه بۇ گۆرستانه كەش راسته، بهلام به گوپرهى كۆنترىن ميژووى تۆماركراوى ئەو گۆرستانه كه له گومەزى دەرۆيش عبداللهى ئەندەلوسى نووسراوه، دهگه پېتهوه بۇ سەدهى (12 ك/ 18 ز)، جگه له گومەزهكان ئەو گۆرستانه ژامه رهبهكى به كجار زۆر له گۆرۆ كپله قهبر له خو دهگریت، كه هەندىكيان تازەن، بهلام بهشى زۆرى ميژوويهكى دىرىنيان ههيه. (زياد، 2022، 319)

تهوهرى دووهم:

گومەزهكانى گۆرستانى شىخ شىروان



گۆرستانى شىخ شىروان، www.google.earth.com

به كپكه له گۆرستانهكانه دىرىنهكانى ناوچهكهيه، زياتر له ههزار گۆر لهخۆدهگریت، كه له نيوياندا خاوهن شوپنه وارى ژمارهيهك لهئوليا و پياوچاكانه، كه دواى كۆچكردنيان شوپنهكەيان به پيرۆزى ماوهتهوه، به شيوهيهك كه له سەر گۆرى به شىك لهو پياوچاكانه گومەزى ناوازهيان بۇ بنىات نراوه، له خوارهوه ههولدهدين به شىك لهو گومەزانه شىكارى پيوستيان بۇ بكهين.

گومه‌زی شیخ شیروان:

یه‌کیک بووه له پیاوچاکانی نه‌وچه‌که، وه‌ک ریژ و شکۆیه‌ک له‌سه‌ر گۆره‌که‌ی گۆکۆبه‌کیان بۆ بنیات ناوه، که شیوه‌یه‌کی لاکیشه‌یی هه‌یه و درپژی و پانیه‌که‌ی (٧،٦٠ X ٤،٣٠ م) ده‌بی‌ت. ده‌روازه‌ی سه‌ره‌کی ده‌که‌وێته ناوه‌رستی دیواری به‌شی رۆژه‌لاتی گۆکۆکه، که تارا‌ده‌یه‌ک به‌قه‌باره‌یه‌کی گه‌وره‌ دروست کراوه، به‌شی سه‌ره‌وه‌ی به‌عقدیکی نیوه‌بازنه‌یی کۆتایی هاتووه، ده‌روازه‌که به‌کراوه‌یی دروستکراوه، وانا هه‌یچ ده‌رگایه‌کی بۆ دانه‌ندراوه، پانیه‌که‌ی (٢،١٤ م) ده‌بی‌ت، وه‌به‌رزیه‌که‌ی (١،٩٠ م) ه.



وێنه‌ی به‌شی ژووره‌وه‌ی گومه‌زی شیخ شیروان



وێنه‌ی گومه‌زی شیخ شیروان

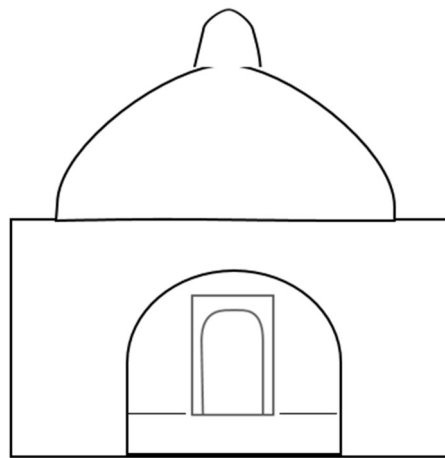

نه‌خشه‌ی گومه‌زی شیخ شیروان

له‌دواوه‌ی ئه‌و ده‌روازه‌یه ژوورپکی

شیوه‌ لاکیشه‌یی دی‌ت که درپژی و پانیه‌که‌ی (٤،٣٠ م X ٣،٣٠ م)، له‌هه‌ردوو پووی ژووره‌وه‌ی دیواری ژووره‌که به‌به‌رزیه (٥٠سم) له‌ناستی زه‌وی ژووره‌وه دوو ده‌لاقی شیوه‌ لاکیشه‌یی هه‌یه به‌پیانیه‌ی (٨٥ X ٥٥سم) وه‌قوڵیه‌که‌شیان (٤٠سم) ده‌بی‌ت، هه‌میشه‌ په‌نگه‌ ئه‌و ژووره وه‌ک شوینپکی یارمه‌تیده‌ر بۆ ژووری گۆکۆکه دروست کرا‌بی‌ت و ئه‌و خه‌لکه‌ی سه‌ردانی ئه‌و شوینه‌ ده‌که‌ن له‌و ژووره‌ پشووه‌رده‌گرن.

ئه‌وه‌ی جیگای هه‌لوه‌سته له‌سه‌رکردنه ئه‌وه‌یه که وه‌ستای بیناساز له هه‌رچوار لای گۆشه‌ی ژووره‌که له‌به‌رزی (۸۰سم) به‌ره به‌ره هه‌ولێ گۆرینی گۆشه‌ی وه‌ستاوی داوه بۆ نزیک له سیگۆشه‌یی، بیگومان ئه‌وه‌ش یه‌کیکه له هونه‌ری بیناسازی که وه‌ستاکان بۆ دامه‌زراندنی گومه‌ز له سه‌ر ژووره‌کان به‌کاریان هیناوه له‌گۆرینی گۆشه‌ی وه‌ستاو بۆ گۆشه‌ی کراوه و دواتر بۆ گۆشه‌ی سیگۆشه‌یی یان بازنه‌یی، (عوض، ۲۰۰۲، ۶۸) به‌ئامانج ئه‌وه‌ی تاوه‌کو گومه‌زه‌که باشتر و ئاسانتر بوه‌ستی و وه‌ستاکان بتوانن به‌رپگایه‌کی گونجاو گومه‌زه‌کان بنیات بنین، له‌لایه‌کی تریشه‌وه به‌هۆی ئه‌و په‌گه‌زه‌ی بیناسازیه‌وه هیزی به‌رگری دیوار و گۆشه‌کان بۆ هه‌لگرتنی گومه‌زه‌که پته‌وتر ده‌بیت و فشار و قورسایه‌ی به‌شی سه‌ره‌وه بۆ خواره‌وه که‌متر ده‌بیته‌وه و به‌شیوه‌یه‌کی یه‌کسانیش قورسایه‌ی بۆ لاکان دابه‌ش ده‌بیت، بیگومان ئه‌و شیوازه‌ی بیناسازی له‌سه‌رده‌می عوسمانیه‌کان گه‌شه‌ی پیدراو به‌شیوه‌یه‌کی به‌رچاو له بنیاتنانی گومه‌زه‌کان به‌کارده‌هیندرا. (وزیری، ۲۳، ۴)

وه‌هه‌روه‌ها له نیوان ئه‌و ژووره‌و ژووری گلکۆکه



به‌شی ژووره‌وه‌ی گومه‌زی شیخ شیروان

له‌دیواری رۆژناوادا ده‌رگایه‌ک هه‌یه به‌ پیوانه‌ی (X ۱.۴۵

۹۰سم)، که له‌به‌شی سه‌ره‌وه‌ی عقدیکی شیوه بازنه‌یی هه‌یه،

ده‌رگا که هه‌مووی ده‌که‌ویته نیوو چوارچێوه‌یه‌کی شیوه ده‌رگای گومه‌زی شیخ شیروان

لاکیشه‌یی، ده‌رگایه‌کی له‌دار دروستکراو که سێ ته‌خته‌ی به‌یه‌که‌وه لکاو پیکدیته، ته‌خته‌کان به‌هۆی

بزماری گه‌وره به‌یه‌که‌وه لکاو، که ژماره‌ی بزماره‌کان (۲۴) دانه‌یه و دابه‌ش بوون به‌سه‌ر سێ پیز.

بیگومان نهو جوړه ده رگا و بزمارانه له بینا کانی سه رده می عوسمانیه کان له ناوچه که به پزیه یه کی بهرچاو ده بیندرین، ههروهک تانیستاش له حه مام و به شیک له خاووه کانی سه ر قه لاتی هه ولیر و گه رکه کانی (عه رب، ته عجیل) له و شیوه ده رگایانه یان بو به کارهاتوون. (احمد، ۲۰۲۲، ۳۰۴)

له و ده رگایه وه ده چیت بو گلکۆی شیخ شیروان، که ژووریکی شیوه لاکیشه بیه و دریزی و



گومه زی شیخ شیروان

پانیه که ی (۴.۳۰ X ۴.۳۰ م) ده بیت، له ناوه راستی ژووره که ش قه بری شیخ شیروانی به ته نها لییه، به مه بهستی پاریزگاری کردن لپی نیستا له سه ر قه بره که ی سندوقیکی نه له منیومیان بو دروست کردوه، له به شی ژووره وه ی هه ریاک له دیواری باکوور و باشووری گلکۆکه سی دانه ده لاقه بوونی هه یه به پیوانه ی (۴۰ X ۳۰ سم) له به شی

سه ره وه به عه قدیکی تیژ کۆتاییان دیت، که دوو دانه یان له ته ک یه کترن، هه رچی دانه که ی تره ده که ویته سه ره وه ی دوو دانه که ی تر، به لام دیواری پۆژناوا یه ک دانه له و جوړه ده لاقانه ی لیدروست کراوه، ههروهک پیشتتر ئاماژه مان بو کرد که نه و ده لاقانه شوینی دانانی قورئانی پیروژه.

ده‌بیت ئه‌وه‌ش له‌پاد نه‌که‌ین که مه‌زاره‌که له دوو گومه‌زی گه‌وره‌ی شیوه‌ نیوه‌بازنه‌یی پیکدیت، گومه‌زی ژووری پیشه‌وه هه‌ر وه‌ک له پیشتریش باسمان کرد که شیوه‌یه‌کی نیوه‌بازنه‌یی نارپکی هه‌یه، ئه‌ویش له ئه‌نجامی هه‌ولێ گۆرپینی گۆشه‌ وه‌ستاوه‌کانی پوکنه‌کان بۆ بازنه‌یی له‌به‌شی خواره‌وه‌ی خودی گومه‌زه‌که، دیاره‌ وه‌ستای بیناساز له‌و گومه‌زه‌یان سه‌رکه‌وتوو نه‌بووه به‌ به‌خشینی شیوه‌یه‌کی نیوه‌بازنه‌ی رپک به‌ پووکاری گومه‌زه‌که، به‌لام گومه‌زی سه‌ر گلگۆکه له به‌شی سه‌ره‌وه‌ی گۆشه‌ی دیواره‌کانه‌وه هه‌ولێ به‌ بازنه‌یی کردنی دراوه، سه‌رباری ئه‌وه‌ش پێش دانانی گومه‌زه‌که‌ش، وه‌ستاکه ملی گومه‌ز(رقبة القبة)ی بۆ دروست کردوو که شیوه‌که‌ی بازنه‌یه‌ی، دیسان ئه‌ویش به‌ره‌گه‌زیکێ گرینگی بیناسازی داده‌ندرین که یارمه‌تی ده‌ره بۆ دروستکردنی گومه‌ز، وه ئه‌وه‌ی تابه‌تبیت به

گومه‌زه‌ی سه‌ر گلگۆی شیخ شیروان، شیوه‌یه‌کی نیوه‌بازنه‌یی رپک هه‌یه، له‌به‌شی سه‌ره‌وه‌ی به‌شیوه‌یه‌کی که‌میک تیژ کۆتایی دیت، به‌رزی گومه‌زه‌که‌ش له ژووره‌وه (٤.٣٥م) به‌رز ده‌بیت.

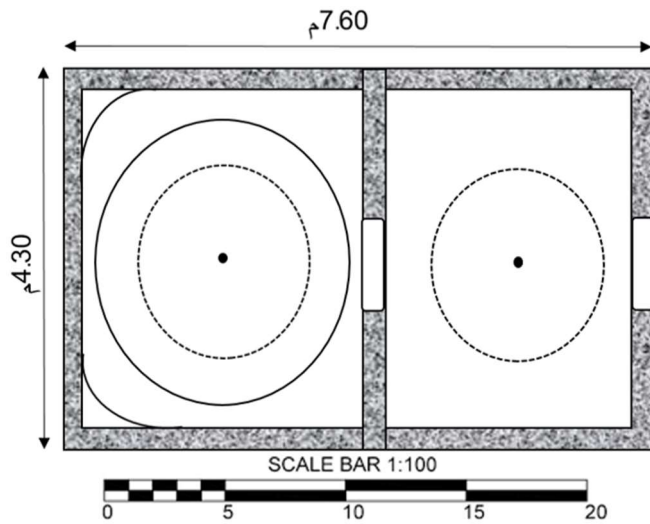

نه‌خشی گلگۆی شیخ شیروان

گومه‌زی شیخه‌کانی ئه‌نده‌لوس



گومه‌زه‌کانی شیخه‌کانی ئه‌نده‌لوس

له‌به‌شی باشووری گۆکۆی شیخ شېروان به دووری نزیکه‌ی (١٠٠م) دوو گومه‌زی له‌ته‌ک به‌کتر هه‌یه، که ته‌رمی چه‌ند شیخیکی به‌ناوبانگ و ناسراوی ناوچه‌که‌ی تیا‌دا نیژراوه، پیکهاتوو له دوو ژووری جیا، له سه‌ره‌وه‌ی هه‌ر ژوریکیش گومه‌زیان بۆ دروستکراوه. هه‌ردوو

ژووره‌که به‌یه‌که‌وه شیوه‌یه‌کی لاکیشه‌یی هه‌یه، که درێژی و پانیه‌که‌ی (٨ X ٤.٥٠م) ده‌بیت.

ژووری به‌که‌م پیاوانه‌که‌ی (٤.٢٥ X ٤م)ه، ده‌رگای چوونه‌ نه‌و ئه‌و ژووره به‌شیوه‌ی لاکیشه‌ییه،



گۆری شیخه‌کانی ئه‌نده‌لوس

سێ پایه‌ی بۆ دروست کراوه بۆ خواره‌وه، چونکه زه‌وی ژووره‌کان نزمتره به به‌راورد به زه‌ویه‌کانی ده‌وروبه‌ری، ئه‌و ژووره قه‌بری سێ له شیخه دیاره‌کانی ئه‌و گونده له‌خۆ ده‌گریت، ئه‌وانیش بریتین له (شیخ جامی شیخ حسن شیخ عبدالله

ئه‌نده‌لوسی ١١٢٨/ك/١٨٤٨)، كه‌ ئه‌و شېخ جاميه‌ش ناوبانگيكي زۆرى هه‌بووه، بۆيه جگه‌ له‌ ناوی شېخ شېروان، ئه‌و گۆرستانه‌ به‌ ناوی شېخ جاميش به‌ ناوبانگه‌، له‌ هه‌ردوو لای راست و چه‌پی شېخ جامی، قه‌بری دوو له‌ شېخه‌کانی ئه‌نده‌لوسی هه‌یه، ئه‌وانيش (شېخ مه‌عروف شېخ حسن شېخ عبدالله ئه‌نده‌لوسی) كه‌ ده‌کاته‌ برای شېخ جامی، وه‌هه‌روه‌ها له‌ لای چه‌پيش (شېخ محمد شېخ حسن شېخ عبدالله ئه‌نده‌لوسی) كه‌ به‌ شېخ محمد عزه‌ ناسراو بوو، ئه‌ویش هه‌ر برای شېخ جامیه، به‌ گویره‌ی گېرانه‌وه‌کانی خه‌لكی گونده‌كه‌ ئه‌و شېخانه‌ له‌ بنه‌رته‌ خه‌لكی ئه‌نده‌لوس بوونه‌ و بنچینه‌كه‌ بیان بۆ ئه‌و شوینه‌ ده‌گه‌رپته‌وه‌، هه‌ر بۆيه نازناوی شېخه‌کانی ئه‌نده‌لوسیان لێنراوه‌.

ئه‌وه‌ی تاييه‌ت بێت به‌ گومه‌زه‌كه‌، شېوه‌یه‌کی نیوه‌بازنه‌یی هه‌یه و به‌رزی گومه‌زه‌كه‌ له‌ ناوه‌وه‌ نزیکه‌ی (٥م) به‌رز ده‌بێت، له‌به‌شی خواره‌وه‌ی گومه‌زه‌كه‌ دوو چوارچه‌پوه‌(مل)ی بازنه‌یی بوونی هه‌یه، ئه‌مه‌ش بۆ زیاتر به‌رگری و به‌هیزی گومه‌زه‌كه‌یه‌(پیشتر له‌ باسی گومه‌زی شېخ شېروان به‌ درێژی ئاماژه‌مان بۆ هۆکاری دروستکردنی ئه‌و جوهره‌ له‌ ره‌گه‌زی بېناسازیه‌ی گومه‌زه‌کان کردبوو.

هه‌ر له‌ته‌ك گلكۆی شېخ جامی، ژووړیکی تر بوونی هه‌یه كه‌ به‌هۆی ده‌روازه‌کی شېوه‌ عقی تیز به‌ پێوانه‌ی (١.٨٢ X ١.٦٠م) ده‌توانی بچیته‌ ژووړه‌كه‌ی تر، كه‌ ئه‌ویش مۆلگه‌ی گۆری سن له‌ شېخه‌کانی ئه‌نده‌لوس لێیه‌ به‌ ناوه‌کانی، (ده‌رویش عبدالله ئه‌نده‌لوسه ١١١٤/ك/١٦٩٤ز) ده‌كه‌وێته‌ ناوه‌راسته‌، تا ئیستا كۆنترین مێژوو كه‌ نووسرا بێت له‌و گۆرستانه‌ بریتیه‌ له‌ مێژووێ ده‌رویش عبدالله كه‌ ده‌گه‌رپته‌وه‌ بۆ سه‌ده‌ی دوازه‌ی كۆچی و حه‌قه‌دی زابینی. وه‌له‌ ته‌نێشته‌کانیشی گۆری دوو شېخی تری لێیه‌ به‌ ناوه‌کانی (شېخ حسن شېخ عبدالله ئه‌نده‌لوسی، ناسراو به‌ عه‌باره‌ش) له‌ لای راست، وه‌ (شېخ محمود شېخ عبدالله ئه‌نده‌لوسی) له‌ لای چه‌پ، كه‌ هه‌ردووکیان كۆری ده‌رویش عبدالان، ژووړه‌كه‌ شېوه‌یه‌کی چوارگۆشه‌یی هه‌یه كه‌ درێژی و پانیه‌كه‌ی (٤.٢٥ X ٤م)ه‌، ئه‌م گلكۆیه‌ش خاوه‌ن گوموزیکی به‌رزه‌، كه‌ شېوه‌یه‌کی نارپکی هه‌یه و له‌ گومه‌زێکی شېوه‌ پیاوی (قبة البصلية) ده‌چیت، به‌هه‌مان شېوه‌ی گوموزی پیشتر له‌به‌شی خواره‌وه‌ی گومه‌زه‌كه‌ دوو چوارچه‌پوه‌(مل)ی بازنه‌یی بوونی هه‌یه.

گومهزی شیخ حسن جامی ماستاوهیی:



گومهزی شیخ حسن جامی ماستاوهیی

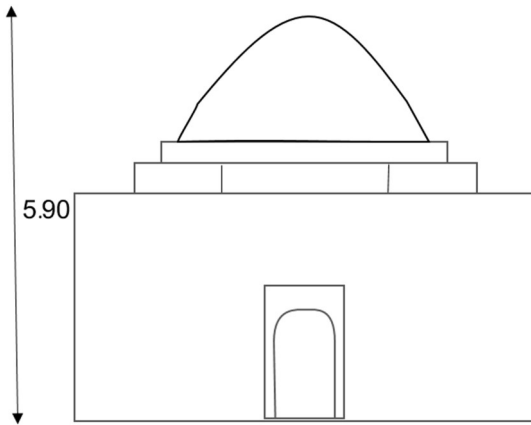

نهخشه ی گومهزی شیخ حسن جامی ماستاوهیی

ئه مه شیان یه کیکه له گومهزه کانی گۆرستانی شیخ شپروان، نه دووری نزیکه ی (75م) ده که ویتته رۆژه لاتتی گلکۆی شیخه کانی ئهنده لوس، ئه وه بیان له گلکۆکانی پیشوتر به وه جیده کریتته وه که گلکۆی شیخ حسن شیخ جامی ماستاوهیی ته نها له یه ک گومهز پیکهاتوو، که قهبری پینج شیخیکی تریش له و ژووره نیژراوه،

به لام نامازه به ناو و میژووی ئه و گۆره نه کراوه، ژووره که شیوه یه کی چوارگۆشه یی هه یه به پێوانه ی (4.45 X 4.45م)، یه ک ده روزه ی هه یه ده که ویتته ناوه راستی دیواری باکوری گلکۆکه، که شیوه یه کی لاکیشه یی هه یه و به عقدیکی بازنه یی کۆتایی دیت، پێوانه که شی (1.05 X 90سم) ده بیت، وه ده رگا که هه مووی که وتۆته ناو چوارچیوه یه کی شیوه لاکیشه یی، له به شی ناوه وه ی گلکۆکه له دوو ریز قه بره کان

هه لکه ندران، له هه ر لایه کی دیوی ژووره وه ی گلکۆکه (جگه له دیواری باکور) سی ده لاقه ی بچوک بوونی هه یه که له به شی سه ره وه بیان به عقدیکی بچوک کۆتاییان دیت.



به شی ناوه وه ی گومه زی شیخ حسن ماستاوه یی

ئه وه ی تابهت بیت به گومه زی گلکۆی شیخ حسن ماستاوه یی، پیکهاتوه له گومه زیکی شیوه پیازی که بلندیه که ی (۰.۹۰سم) ده بیت، گومه زه که له سه ر دوو پشتین وه ستاوه، دانیه کیان شیوه ی بازنه ییبه، به لام ئه وه ی تریان شیوه که ی هه شت لایه.

گومه زی بابه شیخ کوری شیخ حسین

یه کیکه له گلکۆکانی گۆرستانی شیخ شیروان، به پیی ئه و نووسراوه ی که ده که ویتته پووی پییشه وه ی لای راستی ده رگا، له دیواری باشووری گلکۆکه، میژووه که ی بۆ سه ده کانی (۱۴ک/۲۰ز) ده که رپته وه، وه به شیوه یه کی دیاریکراو بۆ سالی (۱۳۳۸ک/۱۹۲۰ز)، ئه و میژووه ش له ناو چوارچیوه یه کی شیوه لاکیشه یی به چوار



نووسین له سه ر دیواری گلکۆی بابه شیخ کوری شیخ حسین

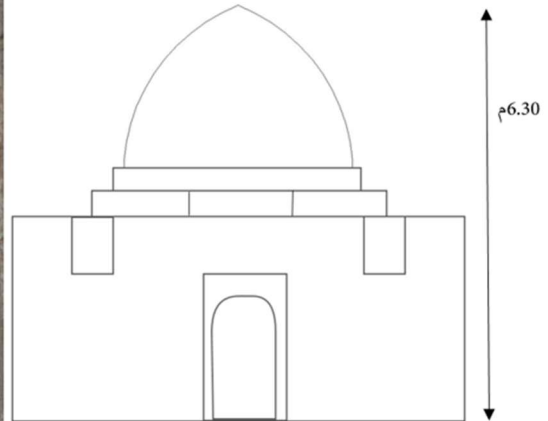

نه خسه ی گومه زی بابه شیخ کوری شیخ حسین

ریز به زمانی عه ره بی به خه تی ثلث له سه ر به ردیکی روخامی تۆمارکراوه،

نووسینه که ش بریتیه له (کل من علیها فان / هذا مرقد المرحوم المغضور له / بابه شیخ ابن شیخ حسین توفی فی / شهر جماد الاخر سنة ۱۳۳۸)، وانا (هه موو ئه و که سانه ی له سه ر پوو ی زه وین هه هه مووی فه و تاو و تیاچوون و ده بی ت بمرن، ئەم گۆکۆیه هی خوا لیخۆشبوو، بابه شیخ کوری شیخ حسن که وه فاتی کردوو ه له، مانگی جماد الاخر له سالی ۱۳۳۸).

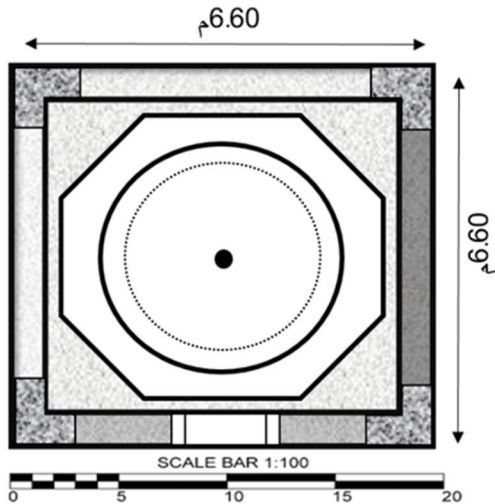

نەخشە ی گۆمەزی بابه شیخ کوری شیخ حسین

گۆکۆی بابه شیخ خاوه نی ته نها یه ک ده رگایه که ده که ویته ناوه پراستی دیواری باشوور، پیکهاتوو ه له چوارچۆیه یه کی لاکیشه یی (۲۱۰ X ۱۰۹سم)، وه ده رگاکه ده که ویته ناو ئه و چوارچۆیه یه، پیاوانه ی ده رگاکه (۱.۶۷ X ۹۰سم) ده بی ت، وه له به شی سه ره وه ی عقدیکی نیوه بازنه یی هه یه.

ژووری گۆکۆکه شیوه یه کی لاکیشه یی هه یه، (۶.۶۰ X ۶.۶۰سم) پیاوانه که یه تی، قه بری بابه شیخ

ده که ویته ناوه پراستی ژووره که، له دیواره کانی باکوور، پۆژه ه لآت و پۆژئاوا، له دیوه ی ژووره وه دا کۆمه لیک تاقی شیوه لاکیشه یی هه یه که به شی سه ره وه بیان به عقدی نیوه بازنه یی کۆتاییان دیت، له به شی سه ره وه گۆمەزیکی شیوه پیازی هه یه، که بلندیه که ی نزیکه ی (۶.۳۰سم) ده بی ت، له به شی خواره وه ی گۆمەزه که دوو پشتینی شیوه بازنه یی و هه شت لای پیکدیت.

ئوه ی تاییه ت به که ره سته ی گۆکۆکه، ئه وه له خشتی سووره وه کراو و گه چ دروستکراوه، دیواره کانی له هه ردوو پوو ی ده ره وه و ناوه وه ی به گه چ پوو پۆش (لبغ) کراوه.

گلكۆى شىخ عبدالمجيد

هه ره له چوارچىوهى گۆرستانى شىخ شىروان، له دوورى نزيكهى (150م) له

گلكۆى شىخ حسن شىخ جامى ماستاوهيى گلكۆى

شىخ عبدالمجيد

به بهرچاومان دهكه وپت،

كه ئه وپش به كيك بووه له

شىخه كانى ئه و ناچه به و

گومه زىكى جوان و سه رنج

پاكيشى بۆ دروستكراوه، كه

تاراده به ك له گومه زه كانى تر

جياوازه، ئه وپش له بهر

ئه وهى بهر زترين گومه زه

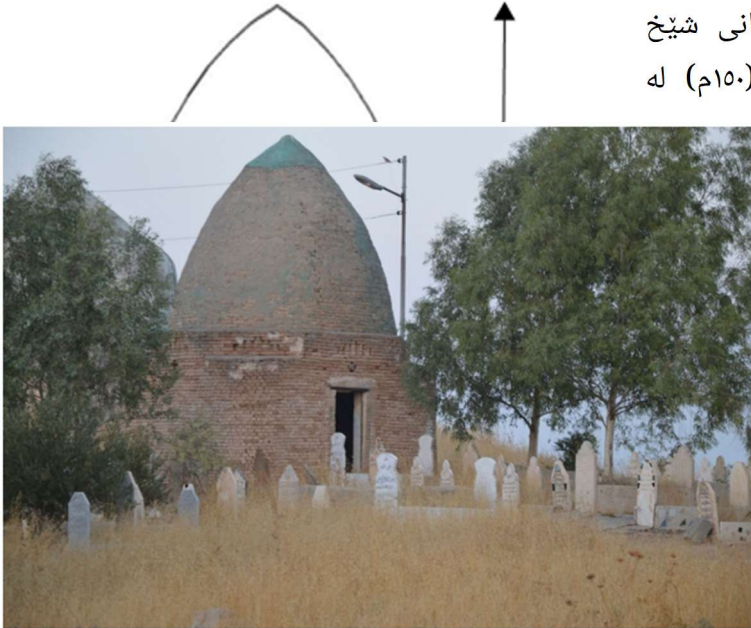

ويتهى گومه زى شىخ عبدالمجيد

به بهر اورده گه ل گومه زه كانى تر، كه نزيكهى (750م) بهرز ده بيت، وههروه ها وهك گومه زه كانى تر روپوش نه كراوه به گه چ، به لكو له دهره وه وه له ژووره وهش خشتى سوره وه كراو ده بيندريت كه كه ره ستهى سه ره كى دروستكردنى گومه زه كه به، گلكۆكه له ژوور يكى شىپوهى چوارگوشه يى پيك ديت، كه دريژى و پانيه كهى (630 X 630م) ه، وه دهرگاي سه ره كى ده كه وپته به شى پوژئاواى گلكۆكه، كه

شپۆهیه کی لاکیشه یی ههیه به پپوانه ی (۱.۹۰ X ۷۰سم)، هه چی گومه زه که یه شپۆهیه کی تیزی ههیه، گومه زه که له سه ر بنچینه یه کی شپۆه هه شت لایی چه سپ بووه، که پانیه که ی (۷۵سم) ده بیت.

به راوردیک له نیوان گومه زه کانی شیخ شیروان و گومه زه کانی تری هاوشپۆه له ناوچه که دا بیگومان بوونی گومه زی سه ر قه بر و گۆرستانه کان دیارده یه کی بلاوی وولاتانی ئیسلامیه، کوردستانیش بیبه ش نه بووه له و بیناسازیه ئاینیه، به شپۆه یه ک له ته واوی ناوچه و شوپنه جیاوازه کان گومه زی شپۆه جیاوازه بیندریت، هه ر له نزیک گۆرستانی شیخ شیروان، له گوندی سه ردار(عه زه) گومه زی هاوشپۆه ی گۆرستانی شیخ شیروان هه یه بۆنموونه گومه زی شیخ عبدالعزیز که به شیخ

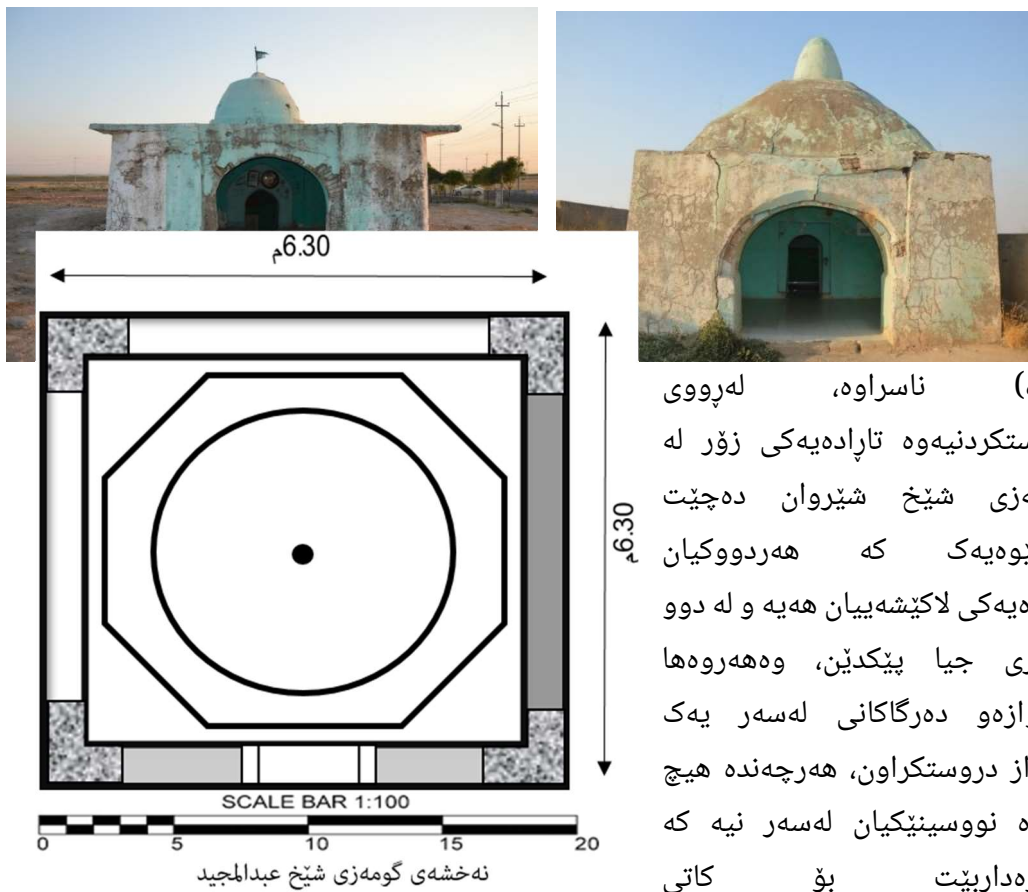

دروستکردنه‌که‌یان، به‌لام له‌رووی هیلکاری بیناسازیه‌وه پیده‌چیت سه‌رده‌میان له‌یه‌کتر نزیکبیت، یان کاریگه‌ریان له‌سه‌ریه‌کتر هه‌بووبیت و هه‌مان نه‌خشه‌یان دووباره به‌کارهینابیته‌وه.

هه‌ر له‌نزیك گومه‌زی شیخ عبدالعزیز، گومه‌زیکێ تر هه‌یه که له‌رووی شیوه‌وه نه‌خشه‌سازیه‌وه زۆر له‌گومه‌زی شیخ حسن شیخ جامی مستاوه‌یی نزیکه، به‌شیوه‌یه‌ک که هه‌ردووکیان شیوه‌یه‌کی چوارگۆشه‌بیان هه‌یه و له‌به‌شی سه‌ره‌واشیان له‌له‌ گومه‌زیکێ نزیک له‌ شیوه‌ پیا‌زی پیکدیت و گومه‌زه‌کان له‌سه‌ر دوو پشتین وه‌ستاوه‌ن، دانیه‌کیان شیوه‌ی بازنه‌یه، به‌لام ئه‌وه‌ی تریان شیوه‌که‌ی هه‌شت لایه.



ئه‌وه‌ی جیگای ئاماژه پیکردنه ئه‌وه‌یه که زۆربه‌ی گومه‌زه‌کان له‌رووی شیوه‌وه که‌ره‌سته‌ی دروستکردنه‌که‌یان له‌یه‌کتر نزیکن که گومه‌زی شیوه‌ نیوه‌بازنه‌یی و شیوه‌ پیا‌زی بالاده‌ستن، له‌گه‌ل که‌ره‌سته‌ی خشته‌ی سوره‌وه‌کراو(طابوق



ده‌رگای زۆره‌وه‌ی گومه‌زی نه‌قشه‌به‌ندی له‌ بامه‌رین



ده‌رگای گومه‌زی سولتان حسین له‌ نامیدی



ده‌رگای گومه‌زی شیخ شیروان

المحروق)، وه‌ه‌روه‌ها ده‌رگا‌کانیان له ته‌خته‌ی دار دروست کراون، وه‌ک ده‌رگای گومه‌زی شیخ شپروان و ده‌رگای گومه‌زی نه‌قشه‌به‌ندی له بامه‌رپنی و ده‌رگای گومه‌زی سولتان حسین له ئامیدی که دروستکردن و شیوازی لکاندن ته‌خته‌کان به‌یه‌که‌وه زۆر له‌یه‌ک ده‌چن، په‌نگه کاتی دروست کردنه‌که‌یان زۆر نزیک بیته‌ له‌یه‌که‌وه.

به‌شیوه‌یه‌کی گشتی له ته‌واوی ناوچه جیا‌جیا‌کانی کوردستان نمونه‌ی زۆرمان له‌به‌رده‌سته که هاوشیوه بن له‌گه‌ل گومه‌زه‌کانی گۆرستانی شیخ شپروان، به‌جۆریک که ده‌توانین بلین له‌پووی پیکهاته‌و یه‌که بیناسازیه‌کانانه‌وه زۆر له‌یه‌ک نزیکن، وه‌ک (گومه‌زی شیخ مه‌لا صالح یکن له‌گۆرستانی گه‌وره‌ی ناو شاری هه‌ولیز، گومه‌زی باپیر فه‌ق له‌ناو قشله‌ی کۆیه،) ناتوانین ته‌واوی زانیاری‌رکان له‌سه‌ر ئه‌و نموونه‌ی باس بکه‌ین له‌به‌ر ئه‌وه‌ی تووژینه‌وه‌که‌مان زۆر درێژ ده‌بیته‌وه.

ده‌ره‌نجام و کۆتایی

له‌دوای به‌ئه‌نجام گه‌یاندنی ئه‌م تووژینه‌وه‌یه له‌ژێر ناو‌نیشانی (گومه‌زه‌کانی گۆرستانی شیخ شپروان) به‌شیوه‌یه‌کی مه‌یدانی سه‌ردانی ته‌واوی گومه‌زه‌کانی ئه‌و گۆرستانه‌مان کرد و له‌پووی زانستی شوپنه‌واریه‌وه ده‌ست‌نیشانی کیشه‌و ئاریشه‌کانی گومه‌زه‌کانمان کرد، که ده‌توانین به‌شیوه‌ی خال له‌خواره‌وه بیان‌خینه‌ به‌ر دیدی خویننه‌ران.

1. له‌میانی ئه‌و تووژینه‌وه‌یه‌دا گه‌یشتی‌نه‌ ئه‌و ئه‌نجامه‌ی که له‌کوردستان گومه‌زی شیوه‌جیا‌واز بنیات نراوه وه‌ک گومه‌زی (نیوه‌بازنه‌یی، تیژ، مخروتی، پیازی)، به‌لام ئه‌وه‌ی جیگای سه‌رنج بیته‌ ئه‌وه‌یه که گومه‌زی سه‌ر گۆرستانه‌کان به‌شوه‌یه‌کی گشتی له‌نیوه‌بازنه‌یی پیک دین (ئهمه‌ش مانای ئه‌وه‌یه که شیوه‌کانی تر به‌کارنه‌هاتوون، به‌لام زیاتر شیوه‌ی نیوه‌بازنه‌یی به‌رچاو ده‌که‌وئ)، ئهمه‌ش ده‌کرێ پهیوه‌ندی به‌بیروپای ئاینیه‌وه هه‌بوویته‌ که ئه‌و شیوه‌یه له‌گومه‌ز زیاتر شیوه‌ی ئاسمان بنوینیت و مرۆف زیاتر په‌یوه‌ست بکات به‌ئاسمانه‌وه، جگه له‌وه‌ی که دروستکردنی گومه‌زی نیوه‌بازنه‌یی په‌نگه تارا‌ده‌یه‌ک ئاسانت‌ریت له‌شیوه‌کانی تر.
2. ته‌واوی ئه‌و گومه‌زانه‌ی ده‌که‌ونه سنوری گۆرستانی شیخ شپروان، به‌دهستی ناشاره‌زیانی بواری هونه‌ری بیناسازی شوپنه‌واری، هه‌لمه‌تی نۆژه‌نکردنه‌وه‌ی نازانستیان بۆ ئه‌نجام دراوه،

- به شیوه بهک که کاریگه ری نه رینی کردۆته سهر به ها شوینه واربه که ی و توشی شیواوی له سیمای په سه نی گومه زه کان کردوو.
3. له بهر نه وه ی به شیوه به کی زانستی و ئه کادیمی نۆژه نکرده وه کان نه نجام نه دراون، بۆیه ناویستانه ماده و که ره سه ته ی سه رده میانه به کاره یندراوه وه ک چیمه نتۆ، بلوک، شیش، ده رگی ئاسن، بینگومان ئه مه ش هه له یه کی گه وره یه و به شیوندنی بنچینه ی شوینه واری ئه و ناوچه یه داده ندریت، ئه گه رچی بۆ پرزگار کردن و پاراستنیش به کاره یندرابن.
4. گه شتیاران و سه ردانکارانی ئه و گۆرستانه جیده ستی نه شیواوی خۆیان له سه ر پووی دیوار و یه که جیاوازه کانی بیناسازی گومه زه کان به جیه یشتوو، وه ک (نووسین، بۆیه کردن، هه لکه ندن، روشاندن)، که ئه مه ش دیارده یه کی ناپه سه نده که رووبه رووی شوین و پارچه شوینه واربه کان ده بیته وه، چونکه دیارده ی نووسین و بۆیه کردن یان هه لکه ندن و روشاندن ده بیته بی ئه رزשکردنی شوینه واره کان.
5. جگه له هۆکاری مرۆیی هۆکاری سروشتیش کاریگه ری خراپ و به رچاوی به جیه یشتوو ه له سه ر شوینه واره کان به گشتی، شوینه واره کانی گۆرستانی شیخ شیروانیش له و هۆکارانه به ده رنیه، به جۆریک که زۆربه ی گومه زه کان توشی درز و قلیشان و ته قین بوونه ته وه.

پیشنیار و پاسپارده کان:

1. ده کړی له رووی نه خشه سازیه وه سوود له شیوازی بونیاتنای ئه و گومه زانه وه ربگیرئ، به تاییه تی ئه گه ر به رپرسیانی پاراستن و په ره پیدانی فه ره نگ و کلتووری کوردی هه ولی پاراستنی تاییه تمه ندی بیناسازی په سه نی کووردی بدن، ئه و بۆ داها تووی هونه ری بیناسازی سوودی باشی ده بیت.
2. یه کیک له گرینگترین ئه رکه کانی لایه نی په یوه نیدار (به ریوه به رایه تیه کانی شوینه وار، شوینه وارناسان) هه لمه تیکی چری په ره پیدانی هۆشیاری به رپابکه ن، به شیوه به ک که هه موو تاکه کانی کۆمه لگا رابینن له سه ر ده ستکاری نه کردن و پاراستنی شوینه واره کان، چونکه ناسنامه و وینه ی ژبانی رابردووی باپیرانمان ده نوینن.

سه رچاوه کان

1. احمد محمد الشافعي، احمد عبدالرحيم، أضاء جديدة على القبة الصليبية مجلة كلية الآداب، جامعة سوهاج، العدد السابع والأربعون، الجزء الأول، أبريل 2018م.
2. ألاستير نورثيدج، وصف قصر الخليفة في سامراء (دار الخلافة أو الجوسق الخاقاني)، مجلة الاداب الاجنبية، دمشق، عدد 116، سنة 2003.
3. أحمد الداودي، التعامل مع الموتى من منظور الشريعة الإسلامية والقانون الدولي الإنساني: اعتبارات الطب الشرعي الدكتور في مجال العمل الانساني، المجلة الدولية للصليب الأحمر، (99) 2، 2017.
4. جورج كونتينو، الحياة اليومية في بلاد بابل واشور، ترجمة سليم طه التكريتي وبرهان عبد التكريتي، بغداد، 1986.
5. Creswell, Early Muslim Architecture, volume 2, 1979
6. خالد محمد معاذ كرام، العمائر الإسلامية وأشهر معالمها، (د.س).
7. رياض عبدالكريم عوض، استخدام وحدات مسبقة الصب في إنشاء القباب: قبة مسجد صلاح الدين الأيوبي في طولكرم - فلسطين، مجلة جامعة النجاح للأبحاث (العلوم الطبيعية) المجلد 1(16)، 2002.
8. زياد نه حمده موحه ممهد، نووسين ويئنه سهر كيله قه بره كانى گۆرستانى شيخ شيروان، گۆقارى نه كاديماى كوردى، ژماره (52)، ههولير، 2022.
9. عبدالله غفور، فهرهنگى جوگرافياى ههولير، چاپخانهى حاجى هاشم، ههولير، 2015.
10. عبدالله عبد السلام الحداد، مقدمة في الآثار الاسلامية، دار نشر الكتاب العربي، القاهرة، 1998.
11. فتيحة شلوق، العمارة الدينية بمنطقة الزاب دراسة أثرية ومعمارية، كلية اداب والعلوم الانسانية والاجتماعية، قسم اثار الصحراوية، كسرة، 2007.
12. كمال محمود كمال محمد الجبلوي، المعنى فيما وراء القباب مع دراسة نماذج في العصر الحديث، Journal of Engineering Sciences Assiut University Faculty of Engineering Vol. 49, No. 4 July 2021
13. ماري أوديل روسية، ترجمة، نورا اريسيان، اثار الاسلامية في العراق، مجلة الاداب الاجنبية، دمشق، عدد 116، سنة 2003.

14. محمد حمزة اسماعيل الحداد ، القباب في العمارة المصرية الاسلامية، القبة المدفن (نشاتها وتطورها)، حتى نهاية العصر المملوكي، الطبعة الاولى، القاهرة، 1993.
15. مسلم بن الحجاج القيشري النيسابوري، صحيح مسلم، تحقيق: محمد فؤاد عبد الباقي، دار إحياء التراث العربي، بيروت، 1423 هـ.
16. نائل حنون عليوي، عقائد ما بعد الموت في حضارة بلاد وادي الرافدين القديمة ، ط2 ، بغداد ، 1986.
17. هوشيار عدالله، ناوی جوگرافی و میژووی هه ندی له گونده کانی هه ولیر، ئینسکلۆپیدیای هه ولیر، بهرگی به که م، چاپی به که م، چاپخانه ی گرین گالۆری، لبنان، 2009.
18. يحيى حسن وزيري، القبة في العمارة الاسلامية بين اصالة التصميم والتطوير الواعي، مركز الدراسات التخطيطية والعمارية، ب.س.

Shekh sherwan cemetery dome (Field research)

Asst. Lect. Jange Zrar Kurda

Archaeology Department, College of Art, Salahaddin University, Erbil Kurdistan Region, Iraq.

jange.khudhur@su.edu.krd

Key words: dome, cemetery, Sheikh Sherwan Village, architectural elements, grave

Abstract:

Shekh Sherwan Cemetery is located on the border of Shekh Sherwan village in Shamak district, in the southwest direction of Erbil city, about 32 km away. One of the most famous and ancient cemeteries in the city.

So far, no any academic research or excavations have been conducted to prove the history of the archaeological remains of the cemetery, and it's not known exactly the construction date of the site of the cemetery, also it hasn't been mentioned at any other sources. What exists at the inner part of the wall of the dome (Darwish Abdullah Andalusi) records the date (1114 AH / 1694 AD), Not older inscriptions have been found.

In this study, we have tried to scientifically focus on the domes of the cemetery, which consists of about seven domes (one of them is new and not considered as an archaeological site) and are somehow different in shape and size. This cemetery is also called the Seven Gomez Cemetery.

Some of the tombs have been restored, but not by experts. The work has been done by the villagers of Sheikh Sherwan themselves, which has had a negative impact on the authenticity of the remains of the cemetery.

Therefore, the main aim of this field research is to study, shape and plan of the tombs of the cemetery, with the analysis of the architectural elements of the archaeological domes. In terms of decoration, the domes are generally poor. Despite of that, analysis of the remained ornaments from domes has not been forgotten, whether they are botanical, geometric or calligraphy.

قبا ب مقبرة شیخ شیروان (دراسة تحليلية ميدانية)

ملخص:

تقع مقبرة الشيخ شیروان في قرية الشيخ شیروان التابعة لقضاء شمك جنوب غرب مدينة أربيل بحوالي (32 كم). وتعد من احدى أشهر وأقدم المقابر في تلك المدينة. وبالطبع حتى الان لم يتم إجراء أي بحث أكاديمي والتنقيبات الاثرية حول القبا ب المقبرة وبقاياها الأثرية ولا يعرف بالضبط متى تشكلت مقبرة، حيث أنه لم يرد ذكر لهذا الغرض في أي مصدر، إلا أن ما هو موجود على الجزء الداخلي من جدار القبة (درويش عبد الله الأندلسي) سجل تاريخ (1114هـ/1694م)، ولم يتم العثور على نقوش أقدم منه. وقد حاول الدراسة التركيزاً علمياً على قبا ب المقبرة التي تتكون من حوالي سبع قبا ب، (أحد الاضرحة لها تاريخ بناء جديد، أي لا تعتبر موقعاً أثرياً)، أنهما تختلف إلى حد ما في الشكل والحجم، ولهذا السبب تسمى تلك المقبرة أيضاً بمقبرة القبا ب السبع، وقد تم ترميم بعض القبا ب، ولكن ليس من قبل الخبراء الاثار، وبدلاً من ذلك، قد قام أهالي قرية الشيخ شیروان بأنفسهم بذلك، مما كان له أثر سلبي على اصیل بقايا القبا ب المقبرة. ولذلك فإن النقطة الأساسية في هذه الدراسة الميدانية التي يتم التركيز عليها هي شكل ومخطط قبا ب المقبرة، وتحليل نوع من العناصر لبناء القبا ب الأثرية، وعلى الرغم من أن تلك القبا ب عمومًا فقيرة من حيث الزخارف، إلا أن لم ننسه تحليل كمية من الزخارف التي المزينة القبا ب، سواء كانت تلك الزخارف نباتية أو هندسية أو كتابية. وأنواع المواد المستخدمة في القبا ب عبارة عن الطوب المحروق بمختلف أشكاله وأحجامه، مع استخدام الجص لتغطية الأسطح الخارجية والداخلية للقبا ب.